

ハルは、取説業界のリーディングカンパニーです。

「進化する トリセツ」

安全・情報・技術・言語



まもる

基本をおさえた従来の紙取説を「まもる」4つの技術でしっかり制作し、メーカー担当様の課題を解決。

メディア・販促・広報・広告



せめる

ユーザーのよりよい暮らしのためにクロスメディアで「せめる」ご提案。





ハルの4つの技術で解決。

長年の経験と実績によるハルの4つの技術で、お悩みにお応えし、基本をおさえた紙媒体のトリセツもしっかり作ります。



紙からさらにクロスメディアへ。ハルの提案を!!

紙からクロスメディアへユーザーを導き、商品をもっと使いこなして、よりよい暮らしのための情報発信を提案します。

企業からの課題

製品開発段階で
商品の現物がなく、仕様書しかないけど取説を作りたい

紙だけではなくこれからトリセツを作りたい

- 草案はあるけど形にできない
- 多言語の取説を作りたい
- 内作してコストを削減したい
- 動画やCGを使った取説を作りたい
- 原稿やイラストだけでも手伝ってほしい

トリセツから発信する顧客満足(CS)を

- お客様からの問い合わせやクレームを減らしたい
- 制作フローを見直したい
- お客様(ターゲット)をもっと知りたい
- もっとユーザー視点でわかりやすくしたい

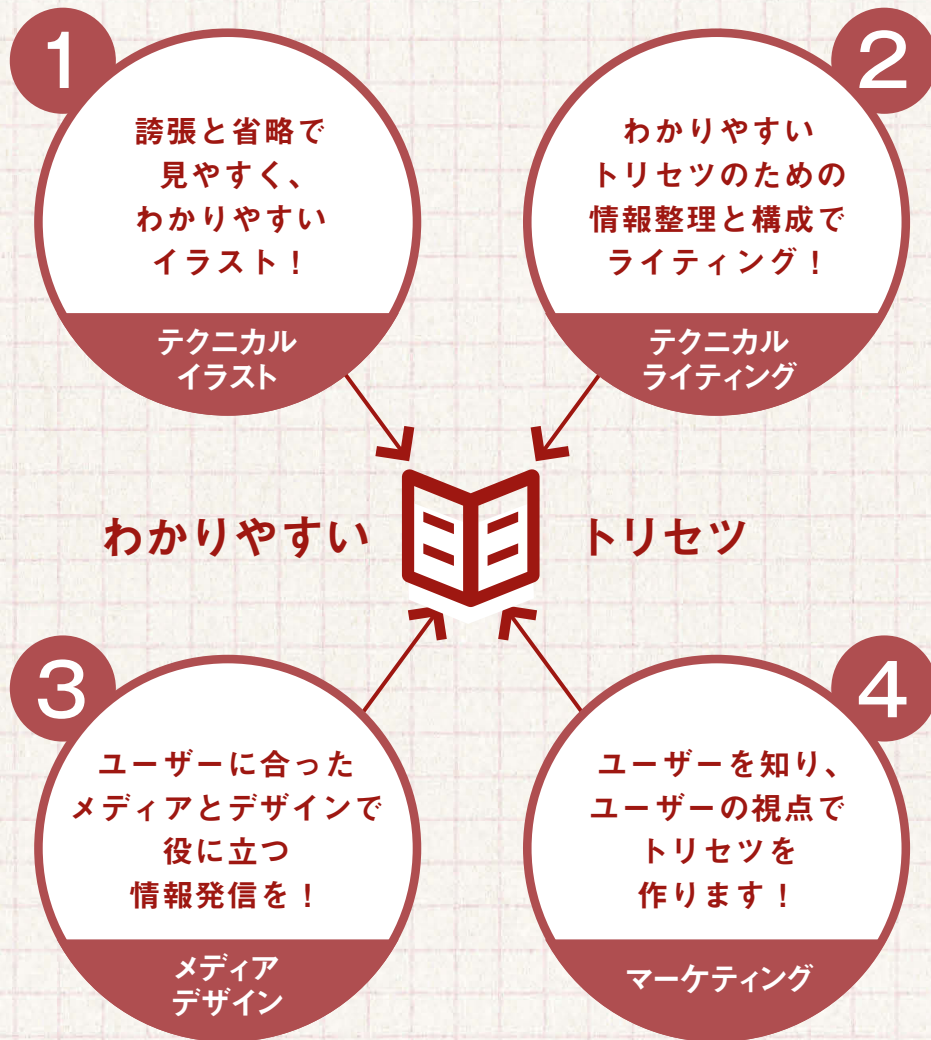

さらに

クロスメディア



WWW



スマホアプリ



QRコード

クロスメディアで情報配信することによって、よりダイレクトにユーザーとつながることができます。

多機能なトリセツへ

- 安全情報 (Safety information)
- 廃棄 (Disposal)
- 修理 (Repair)
- もっと便利 (More convenient)
- 購入 (Purchase)
- 問い合わせ (Inquiry)
- アンケート (Survey)
- SNS連携 (SNS collaboration)
- レシピ (Recipe)
- 技術資料 (Technical material)

顧客満足へ

- なにができるのかな?
- どんな機能があるのかな?
- 危険なことはないかな?
- 正しく使えるかな?
- 知りたい情報がすぐに探せるかな?
- もっと使いこなしたい!
- エラー表示が出たけど、どうしたらいい?
- 修理したり、追加購入できるかな?
- 商品を廃棄するにはどうしたらいい?

ハルの「トリセツ改善 無料診断」をご利用ください

ステップ 1 まずは無料診断!

ハル独自の診断項目100から、御社の課題に合うチェック項目(約10項目)にて取説を診断します。(無料)

ステップ 2 診断内容から改善提案を

診断内容をベースにヒアリングをさせていただき、改善提案を行います。(有料)

ステップ 3 そして実制作へ

改善提案に基づき、ハルの長年の実績によるノウハウにて原稿・デザイン・DTPの各工程を一環して、実制作します。(有料)

ステップ 4 内作支援も!

実制作に必要なルールやワークフローを構築し、御社内に内作される場合でも役に立つ内作支援システムもご紹介します。(有料)

ハルのトリセツ制作では、いろいろなことに取り組んでいます

多(他)言語制作

日本語から多言語に、他言語から日本語に、経験豊富な日本語制作と翻訳実績で最適な多言語取説を制作します。

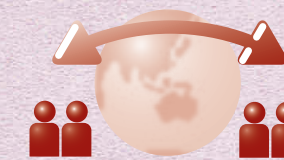

動画・3DCG

紙だけでなく、動くメディアで、ユーザビリティを高めます。特に製品の動きや施工のコツなど研修マニュアルに有効です。



Web・タブレット

今や取説も持ち歩く時代。ユーザーの用途に合わせて、ダイレクトな情報発信ができ、ファンを増やすことにつながります。



オンデマンド

多品種少部数の分厚いマニュアルが得意です。必要などきに必要部品を。2色印刷もできますので、見た目にも他社マニュアルと差別化できます。



ハルの実績

商品を楽しんでほしい (取説)

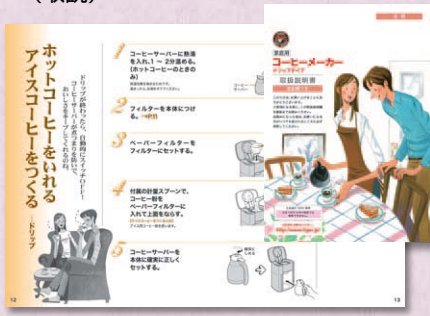

商品を確実に組み立ててほしい (組み立てガイド)

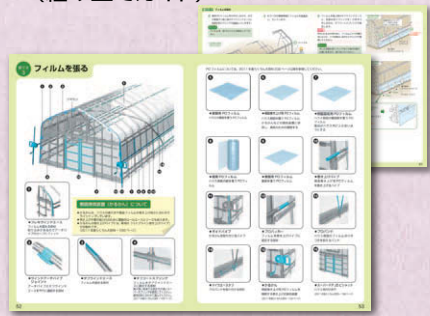

基本情報をしっかり伝える (技術マニュアル)

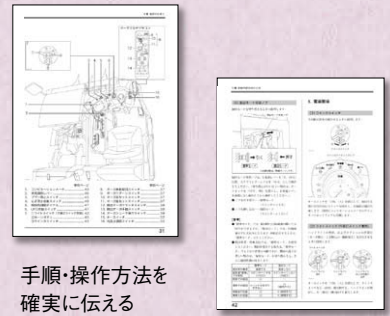

手順・操作方法を確実に伝える

パーツリスト

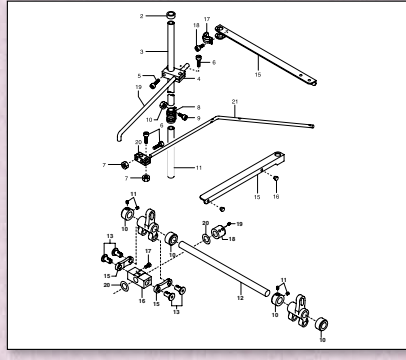

技術資料にも活用

Webマニュアル



常に最新情報を届ける

eラーニング

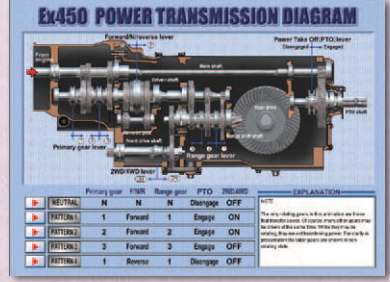

動画で整備手順や構造の理解を深める

3Dデータを線画に

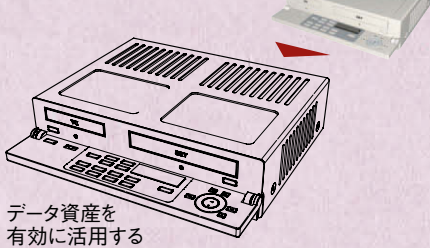

データ資産を有効に活用する

動画を技術資料(PDF)に埋め込む



感覚的に中身を知る

カンダスモニター/カンダス取説研究会 <http://www.kandas.net/> ユーザーの声を取説に反映。改善プランの提案・制作物の評価をします。



約2,000名の主婦・キャリア層のモニターが在籍



アンケートの結果とレポート



株式会社ハル 久保達昭 著

<http://www.harugakita.co.jp/>



株式会社 ハル

大阪本社 | 大阪市浪速区湊町2-1-57 〒556-0017
TEL 06-6632-7691 FAX 06-6632-7693

東京支社 | 東京都千代田区神田小川町2-1 〒101-0052
TEL 03-6860-3081 FAX 03-6860-3084

お問い合わせは、
info@harugakita.co.jp
担当：久保

